

블랙홀더킹 제품사용설명서

Eco-Friendly Bio-Technology
Global Leader

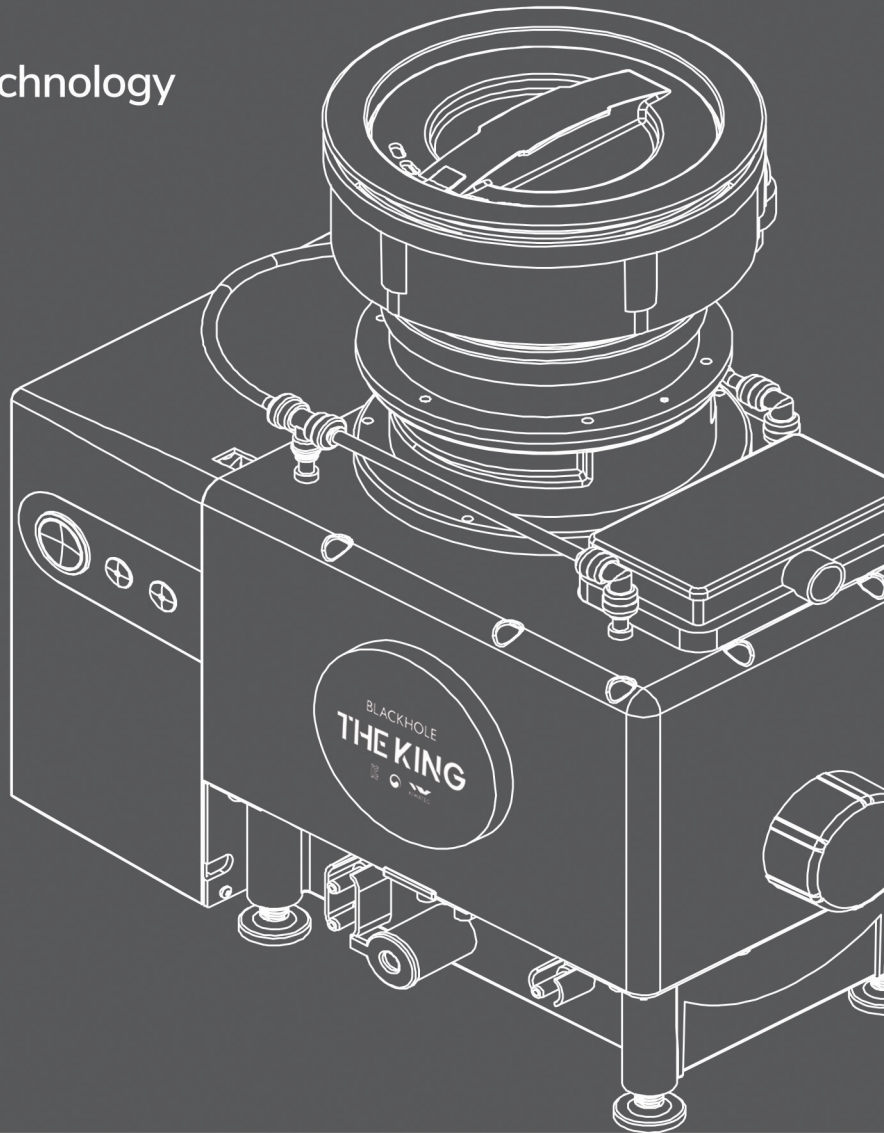

BLACKHOLE
THE KING

목차

사용하시기 전에	안전을 위한 주의사항	3
	사용 시 주의사항	4
	각 부의 명칭	8
올바른 사용방법	음식물 처리기 사용순서	9
	작동 방법	10
	세척 방법	11
	자가점검 및 조치방법	12
고장신고 전 확인사항		13
유지보수		14
제품규격		14
제품보증서		15

안전을 위한 주의사항

※ 음식물 처리기 사용 전, 사용설명서를 필히 확인한 뒤 사용해주시기 바랍니다.

분해, 개조, 수리를 하지 마세요.

- 본 제품을 임의로 열어보거나, 분해 및 개조하지 마세요. 감전이나 상해의 원인이 됩니다.
- 제품의 수리는 당사 서비스센터에 문의하여 주세요.

다음의 경우는, 즉시 전원 플러그를 뽑고, 당사 서비스센터에 문의하여 주세요.

그대로 계속 사용하면 화재나 감전, 상해의 원인이 되어 위험합니다.

- 이상한 소리 혹은 냄새가 날 경우
- 전원 코드가 손상되었을 경우
- 코드를 움직일 때, 전원이 켜졌다 꺼지는 현상이 반복될 경우
- 그 외의 이상, 고장이 있을 경우

자녀에게 스위치 조작을 절대로 시키지 말아 주세요.

- 어린 자녀가 있는 경우에는 손이 닿지 않는 장소에 위치하도록 하세요.

음식물 처리기 사용 중에는 절대로 손을 넣지 말아주세요.

- 음식물이 아닌 기타 이물질이 분쇄실 내부에 떨어졌을 경우는 전원 플러그를 뽑고 난 뒤 장갑 또는 집게 등을 이용해 제거하여 주세요.
- 작동 중인 음식물 처리기에 손을 집어넣거나, 내부를 청소할 경우 신체에 상해 및 제품 고장의 원인이 됩니다.

음식물 처리기가 정상 작동되지 않을 시, 자가 점검 및 조치 방법 외 임의로 제품을 수리하지 마세요.

- 신체 상해 및 제품 고장의 원인이 됩니다.
- 제품 수리는 당사 서비스센터에 문의하여 주세요.

사용 시 주의사항

1. 뚜껑 스위치 사용방법

- 스위치에 센서가 탑재되어 있으며, 본체에 삽입 후 작동 센서와 체결되어야 정상 작동됩니다.
- 뚜껑 스위치에 표시된 화살표와 스텐링의 작동 화살표가 체결되면 부저음이 3회 울린 뒤, 총 30초간 자동으로 작동됩니다.
- 1회 작동 시간(30초) 외 추가 작동이 필요할 경우, 위 방법과 동일하게 센서를 재체결합니다.

2. 음식물 뚜껑 사용방법

- 일반 생활오수와 음식물 처리에 필요한 전반적인 과정이 분리되는 투웨이 구조로 설계되어 있으며 뚜껑 스위치 외 음식물 뚜껑이 하나 더 탑재되어 있습니다.
- 평상시에는 음식물 뚜껑을 반드시 눌러서 완전히 장착하고 사용해 주세요.
- 음식물 뚜껑이 완전히 닫혀 있는 상태라면 평소 싱크대 사용과 동일하게 사용할 수 있습니다.
 - ① 이중 안전 구조로 음식물이 아닌 일반 쓰레기, 기타 이물질이 들어가는 것을 방지합니다.
 - ② 음식물 처리기 사용 중 발생할 수 있는 안전사고를 예방합니다.
 - ③ 생활오수가 유입되지 않아 편리하게 사용할 수 있습니다.
 - ④ 냄새를 차단해주고, 싱크대 사용 시 발생할 수 있는 세제, 기름, 뜨거운 물 등을 막아주어, 음식물 처리에 도움을 줍니다.
- 음식물 처리기를 사용하지 않을 때에는 음식물 뚜껑을 완전히 닫은 상태로 사용해 주세요. 음식물 투입을 위해서만 여는 것이 가장 좋습니다.

3. 음식물 쓰레기 투입 시, 주의사항

- 1일 정해진 음식물 쓰레기 투입량을 지켜주세요. 적정 투입량은 1회 : 뚜껑 스위치가 정상적으로 닫힐 만큼, 1일 : 냉면 그릇 2개 정도의 양입니다.
- 음식물 분쇄 시, 물을 조금만 넣어주세요. 소량의 물 사용만 하셔도 충분히 분쇄가 가능합니다. 교반실 내부에 자동 분사 및 셀프 클리닝을 통해 주기적으로 물이 공급됩니다. 따라서, 분쇄 과정에서 교반실 내부 용량 이상의 물 사용 시, 일시적으로 싱크대로 물이 올라오거나 분쇄 활동 저하 및 역류의 원인이 될 수 있습니다.

사용 시 주의사항

- 음식물 쓰레기 처리 시, 부피가 크거나 딱딱한 음식물, 섬유질이 많고 질긴 음식물 길고 두꺼운 음식물 등을 분쇄할 때에는 3~5 cm 정도로 자른 후 투입해 주세요.
- 밥, 찰떡, 빵, 피자과 같이 물과 만나면 불고, 점성이 강해지는 음식들은 소량으로 여러 음식물 쓰레기와 혼합하여 투입해 주세요. 한 번에 많이 넣으면, 불어나 분해 효과를 더디게 하며, 타공망(배출)을 막아 역류의 원인이 됩니다.
- 한 종류의 음식물 쓰레기만을 대량으로 투입하는 것은 피하고, 여러 가지의 음식물 쓰레기와 혼합해서 투입해 주세요.
- 정해진 용량을 초과하거나, 주의사항을 준수하지 않은 상태로 계속해서 사용할 경우에는 분해 및 배출이 되지 않아 싱크대로 물이 넘치거나 배수가 막히는 등의 기기 고장의 원인이 됩니다.
- 배수가 원활하지 않을 경우 음식물 처리기 작동을 멈춘 뒤 3~5초 정도 기다려 물 빠짐을 확인한 뒤 재작동해 주세요. 이상이 있을 경우 서비스 센터로 문의하세요.

4. 음식물 쓰레기와 일반 쓰레기 구분

- 음식물 쓰레기가 아닌 일반 쓰레기, 기타 이물질이 투입되지 않도록 주의해 주세요. 환경법에서 규정하고 있는 기준과 동일하며, 사람이 섭취할 수 있는 음식물만 처리가 가능합니다. 음식물이 아닌 일반 쓰레기는 분리배출해 주시기 바라며, 넣지 말아야 하는 것들이 투입될 경우 기기 고장뿐만 아니라 제품 외부로 튀어나와 상해를 입을 수 있습니다.

5. 싱크대 사용 시, 주의 사항

- 생활오수와 음식물 처리실을 분리한 투웨이 구조로 설계되어 있습니다. 이는 사용자의 안전과 보다 효과적인 음식물 분해 소멸 효과를 내기 위함으로 몇 가지 주의사항을 준수해야 합니다.
- 음식물 처리실 내부에 직접적으로 세제(락스, 표백제 등), 기름, 뜨거운 물 등 각종 생활오수를 흘려보내지 마세요. 음식물 쓰레기를 분해 소멸하는 미생물에 나쁜 영향을 주고, 기기 고장의 원인이 됩니다.
- 음식물 뚜껑이 완전히 장착되어 있는 상태에서는 별도 제작된 배수구를 통해 일반적으로 발생할 수 있는 소량의 세제(락스, 표백제 등), 기름, 뜨거운 물 각종 생활 오수 등 배출이 가능합니다.

사용 시 주의사항

6. 음식물 처리기의 배수관, 호스 등을 잡아당기거나 빼내어, 설치 위치를 움직이지 마세요.

- 누수, 고장 등의 원인이 됩니다.

7. 음식물 처리기 내부에 젓가락, 숟가락 등(유해한 물건)이 들어가지 않도록 해야 합니다.

- 고장의 원인이 됩니다.

8. 미생물을 통한 효과적인 음식물 쓰레기의 분해를 위해 정기적으로

특히 미생물 투입(1회/6개월) 하여야 합니다.

- 블랙홀 공식 홈페이지(www.raoom.co.kr)를 통해 구매가 가능합니다.

9. 장시간 정전 시 또는 전원이 꺼져있을 경우 미생물이 사멸할 수 있습니다.

- 제품 전원이 24시간 켜져 있어야 합니다. 여행 및 장기간 미사용 시, 전원 플러그 연결을 유지해 주세요.

사용 시 주의사항

음식물과 일반 쓰레기의 구분,
쉽고 명확하게 확인하세요.

환경부에서는 사람이 섭취할 수 있거나 또는 동물이 섭취할 수 있는 음식물을 음식물 쓰레기로 규정하고 있습니다. 블랙홀더킹은 환경을 생각하며, 모든 음식물 처리기가 마찬가지로 음식물 쓰레기가 아닌 것은 일반 쓰레기로 분리배출해야 합니다.

음식물 쓰레기인 것

				
과일류	채소류	익힌고기·생선류	면·곡류·빵류	김장쓰레기
사과·귤·오렌지 등 과육 및 껍질	당근·호박·고추 등 과육 및 껍질	익힌 육류·생선류의 부드러운 살점	소면·밥·빵 등 곡류 음식	배추·무·기타 채소들 물로 양념 행군 젓갈·김치

* 사람이 섭취하고 소화시킬 수 있는 음식물만 음식물 쓰레기로, 섭취 및 소화가 가능한 음식물은 분쇄 후 분해·소멸 가능합니다.

분쇄·분해가 느린 음식

				
떡류	수박·멜론 껍질	바나나 껍질	무·오이	고구마

* 투입은 가능하나 부피가 크거나 섬유질이 많은 음식물은, 보다 빠른 처리를 위해 3~5cm로 잘라서 투입해 주세요.

음식물 쓰레기가 아닌 것

					
과일 씨앗류	야채줄기·뿌리류	야채껍질	뼈류	생선뼈·가시·내장	알류
감·복숭아·망고 등 단단한 씨앗	미나리·쪽파· 대파뿌리	양파·옥수수·생강 마늘껍질·고추씨·고춧대	닭뼈·돼지뼈·소뼈 등	생선의 뼈·가시·내장	달걀·오리알 등 알 껍데기
					
견과·곡류	어패류	갑각류	커피·티백	장류	약·담배
호두·밤·땅콩 겨/단단한 껍질	조개·전복·굴 등 어패류 껍데기	대게·킹크랩·가재 등 갑각류 껍데기	커피·티백·한약재 등 물에 우리고 남은 찌꺼기	고추장·된장 등 염분이 많은 소스	의약품·담배

* 일반 쓰레기는 필히 분리배출해 주세요.

각 부의 명칭

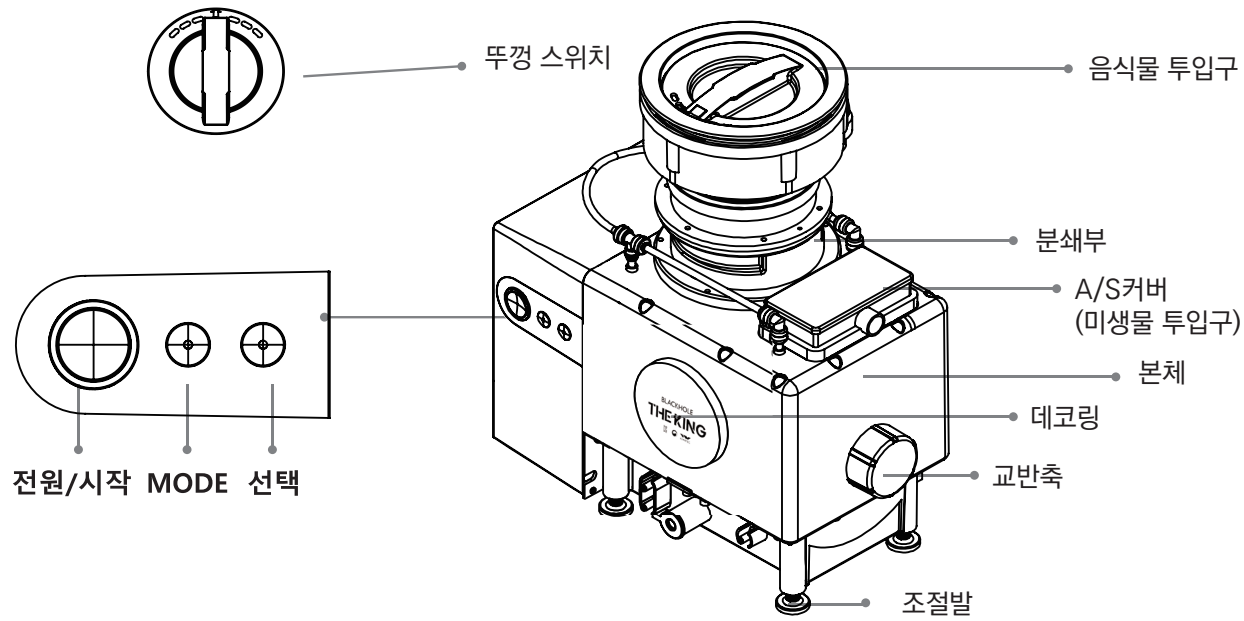

- 사용설명서는 항상 찾기 쉬운 곳에 잘 보관해 주세요.
- 제품의 외관, 사양 등은 제품 개선을 위해 사전 예고 없이 변경될 수 있습니다.
- 공용 설명서로 설명서의 그림은 구입하신 제품과 다소 차이가 있을 수도 있습니다.

올바른 사용방법

- 안전을 위한 주의사항과 사용 시 주의사항 내용을 반드시 읽고 올바르게 사용하여 주세요.
신체의 상해를 입을 수 있으며, 기기의 고장 원인이 될 수 있습니다.
- 뚜껑 스위치의 사용 방법과 작동 순서를 준수하여 올바르게 사용하세요.
- 한 번에 많은 양의 음식물을 투입할 경우 음식물이 물과 함께 흘러들어가지 못하여 분쇄가 되지 않는 경우가 발생할 수 있습니다.
- 1회 투입량을 반드시 준수하여 올바르게 사용하세요.
- 연속 투입 및 작동이 가능하오니 분쇄 시 물을 조금만 틀어 여러번 작동해주세요.
- 사용 중 금속 소음이나 매우 큰 소음이 발생하면 제품의 사용을 중단해 주세요.

음식물 처리기 사용 순서

1. 뚜껑 스위치를 위로 당겨 빼냅니다.
2. 음식물 뚜껑을 위로 당겨 빼냅니다.
3. 분쇄실 내부에 음식물을 투입합니다.
4. 뚜껑 스위치에 표시된 화살표와 스텐링의 작동 화살표가 맞닿도록 체결합니다.
5. 분쇄 시, 소량의 물을 틀어 처리합니다.
6. 뚜껑 스위치가 체결되면 30초간 제품이 작동되며, 30초 후 자동으로 정지합니다.
7. 음식물 처리가 완료되면 음식물 뚜껑을 닫습니다.

- 뚜껑 스위치 방향에 따라 작동, 중지가 가능하므로 사용 환경에 따라 작동해 주시면 됩니다.
- 음식물 분쇄 외에는 음식물 뚜껑을 필히 닫고 사용해 주시고, 분쇄 시 소량의 물만 사용해 주세요.
- 제품 작동 후 분쇄실 내부에 약간의 음식물이 남아있을 수 있으며, 이는 정상적인 상태로 재작동을 통해 말끔히 처리할 수 있으며 일부 남은 음식물은 다음 분쇄 시, 처리됩니다.

올바른 사용방법

교반실 작동방법

⚠ 주의 설치 시 설치기사(혹은 전문가)에 의해 조작, 설정되는 부분입니다. 꼭 필요하지 않은 경우에는 조작을 금하여 주세요.

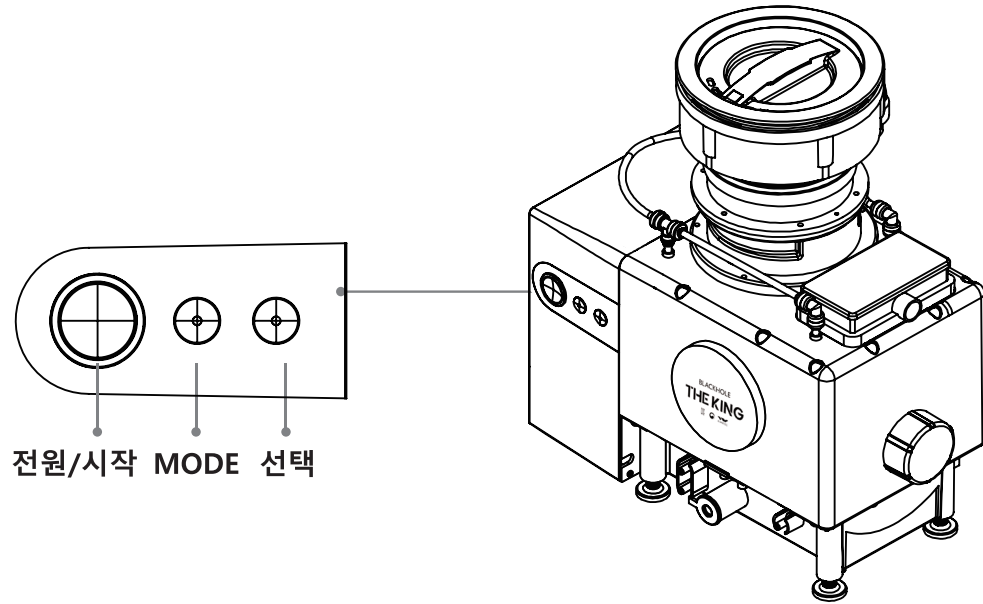

- **전원 / 시작**
220V 전원의 콘센트를 연결한 후 전원/시작 버튼을 누르면 BLUE LED가 "점등" 되면서 제품이 정상적으로 작동합니다.
전원/시작 버튼은 제품 리셋 기능을 포함하고 있습니다. 사용설명서 12P를 통해 상세 내용을 확인해 주세요.
- **MODE**
물분사 시간 조절이 가능합니다. 파란색(30초), 초록색(1분), 빨간색(2분)으로 설정 가능합니다.
- **선택 / 경고**
제품 이상 · 고장 예방 센서 기능입니다. 제품 이상 발생 시 경고음이 3분간 발생합니다.

올바른 사용방법

분쇄실 세척 방법

음식물을 처리한 뒤 분쇄실에 음식물 쓰레기 일부가 남아 방치되면 악취가 발생할 수 있으므로 아래 순서에 따라 정기적(월 1회)으로 관리해 주세요.

- 구연산 2스푼, 식초 2스푼을 미지근한 물에 섞어 부어준 뒤 제품을 작동해 주세요.
얼음 몇 개와 레몬즙을 넣어 작동시켜주는 것도 효과적입니다.

교반실 세척 방법

셀프 클리닝을 통해 교반실 내외부 청소가 자동으로 진행되나, 미생물 자생 환경 유지와 효과적인 분해 소멸을 위해 청소 호스를 이용해 교반실 내부 물 세척을 정기적(주 1회)으로 해 주세요.

- 제품 세척 시 마른 걸레(행주)를 준비한 뒤 진행해 주세요.

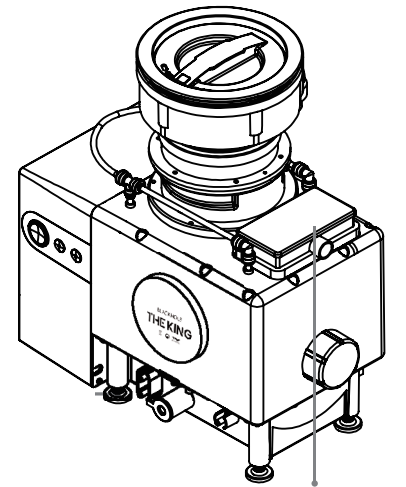

미생물 투입구 (청소)

올바른 사용방법

자가 점검 및 조치방법

- 음식물 처리기 사용 중 모터 과부하가 발생할 경우, 안전장치가 작동되어 모터 작동이 중지됩니다.
- 음식물 처리기 내부에 분쇄할 수 없는 음식물 또는 이물질 등의 끼임이 발생할 경우, 안전장치가 작동되어 모터 작동이 중지됩니다.

1. 동봉된 드라이버로 음식물 처리기 내 분쇄 회전판을 좌우로 회전시켜줍니다.
(드라이버가 없을 경우, 젓가락 등을 이용해주세요.)
2. 전원 / 시작 버튼을 눌러줍니다.
3. 정상 작동되는지 확인합니다.

위 순서대로 진행했음에도 불구하고 음식물 처리기가 작동하지 않는 경우에는 서비스센터로 문의하세요.

고장신고 전 확인사항

※ 이상이 있을 때에는 서비스를 의뢰하시기 전에 다음 사항을 꼭 확인하여 주세요

현상	원인	조치방법
음식물 처리기가 작동하지 않거나, 또는 작동 중 정지할 경우	<ol style="list-style-type: none"> 1. 전원 플러그가 빠져 있다. 2. 스푼이나 철 수세미 등이 떨어져 있어 회전판에 빨려 들어가 있는 것은 아닌지? 3. 다량의 음식물 쓰레기를 투입했기 때문에 과부하가 걸린 것은 아닌지? 	<ol style="list-style-type: none"> 1. 전원 플러그를 올바르게 삽입해 주세요. 2. 전원 플러그를 빼고 낙하물을 제거해 주세요. 3. 음식물 처리기의 전원을 연결한 뒤 전원 / 시작 버튼을 작동해 주세요. 전원 / 시작 버튼 사용 후에도 작동하지 않을 경우 서비스센터로 문의해 주세요.
개수대 아래에서 누수가 발생할 경우	<ol style="list-style-type: none"> 1. 음식물 처리기 연결부 (싱크대 개수구의 바로 아래) 에서는 누수하지 않는지? 2. 음식물 처리기와 교반실의 접촉 부분으로부터 누수하지 않는지? 	<ol style="list-style-type: none"> 1. 누수 발생 시, 마른 수건을 준비하여 닦대어 준 뒤 서비스센터로 문의해 주세요. 2. 누수로 인한 추가 피해가 발생하지 않도록 필히 자가조치 해주세요.
배수가 잘 안될 경우	<ol style="list-style-type: none"> 1. 싱크대로 물이 올라오거나 역류한다. 2. 싱크대에 물이 고인 채로 조금씩 배수하고 있다. (배수되지 않고 고인채로 있다.) 	<ol style="list-style-type: none"> 1. 음식물 처리 시 필요한 급수량 외 추가 급수가 되었는지 확인합니다. 단순 급수량이 많았다면, 시간이 지난 뒤 정상 배수됩니다. 2. 시간이 지난 뒤에도 배수가 안될 경우 물 사용을 중지하고 서비스센터로 문의해 주세요.
음식물 처리기의 분쇄음이 평상시와 다를 경우	<ol style="list-style-type: none"> 1. 평소의 회전음과 달리 둔탁한 회전음이 나고 있다. 2. 갑자기 둔탁한 소리가 반복하여 발생한다. 	<ol style="list-style-type: none"> 1. 일반 쓰레기(기타 이물질) 등이 얽혀 있는 것이 주된 원인일 수 있습니다. 작동을 멈추고 분쇄실 내부를 확인해 주세요. 2. 전원 / 시작 버튼을 누른 뒤 음식물 처리기 내 분쇄 회전판을 드라이버 등으로 좌우로 강력하게 회전시켜 주세요.
음식물 쓰레기가 분쇄되지 않고 남는 경우	<ol style="list-style-type: none"> 1. 음식물 분쇄가 다 안된다. 2. 음식물 분쇄가 잘 안된다. 3. 음식물 분쇄 후 분쇄실에 음식물이 소량씩 남는다. 	<ol style="list-style-type: none"> 1. 1회 처리용량에 맞게 넣었는지 확인해 주세요. 사용 순서에 맞게 작동했는지 확인 후 한 번 더 작동해 주세요. 2. 음식물이 아닌 이물질이 투입됐는지 확인해주세요. 3. 분쇄 후 남은 일부 음식물은 다음 분쇄 시 처리됩니다.
악취가 날 경우	<ol style="list-style-type: none"> 1. 싱크대 아래에서 악취가 난다. 2. 음식물 쓰레기 투입구로부터 악취가 난다. 	<ol style="list-style-type: none"> 1. 악취가 없도록 기밀성을 유지한 설계가 되어있습니다. 분쇄실 및 교반실 청소를 진행해 주세요. 2. 음식물 쓰레기가 아직 음식물 처리기 내에 남아 있다면, 음식물 처리기를 재작동 해주시고, 사용설명서 내 세척 방법을 확인해주세요.

※ 자가점검 및 조치 후에도 문제가 계속 될 경우 반드시 당사 서비스센터에 문의하여 조치를 받으시기 바랍니다.

유지보수

특허 미생물

- 음식물 처리기 최초 설치 시, 한 팩 (300g)을 투입한 뒤, 6개월 주기로 미생물을 투입해 주세요.
 - 1회 투입으로 6개월가량 미생물 활성 유지가 됩니다.
 - 음식물 처리기 전용 특허 미생물을 사용하여 주시고, 다른 미생물을 사용하여 발생한 제품의 문제는 A/S가 안될 수 있으니 주의하시기 바랍니다.
 - 고온, 고습, 직사광선을 피해 어둡고 시원한 장소에 보관해 주세요.
 - 어린이 손에 닿지 않는 곳에 보관해 주세요.
- ※ 특허 미생물은 블랙홀 공식 홈페이지(www.raoom.co.kr)를 통해 구매 가능합니다.

※ 아래 사항은 매우 중요한 내용이므로 반드시 지켜 주시기 바랍니다.

- 이사 또는 기기를 제거할 때에는 반드시 서비스센터에 연락하여 주세요.
- 현재 싱크대에 달려 있는 음식물 쓰레기 배수구통은 깨끗하게 세척하여 건조하신 후 별도로 보관하여 주세요. (이사 시 혹은 원상복구 시 재사용을 위한 것입니다.)

제품규격

품 명	주방용 오물 분쇄기 (미생물방식 우회배출형)
환 경 부 등 록 번 호	환경부인증 제2021-10호
모 델 명	FZH-015
전 원 사 양	단상 AC 220V 60HZ (국내)
소 비 전 력	80W (정상시 30W, 1회 분쇄 시 최대 80W)
처 리 방 식	미생물 분해 소멸
처 리 용 량	2.5 ~ 3kg
소 멸 시 간	내용물에 따라 6~36시간 (20°C 기준)
미 생 물 교 환 주 기	약 6개월
제 품 크 기	W 410mm X L 223mm X H 400mm
제 품 무 게	6.5kg

제품보증서

서비스에 대하여

공정거래위원회 고시 소비자 분쟁 해결 기준에 따라 아래와 같이 제품에 대한 보증을 실시합니다. 제품에 대한 보증은 제조사 (주)에센바이오에서 서비스를 합니다.

제품명	음식물 쓰레기 처리기 (FZH-015 / FZ-015)	품질보증기간 : 1년
설치일	년 월 일	
품질보증기간은 설치한 날로부터 산정되므로 설치일자 를 기재 받으시길 바랍니다.		

무상서비스

분쟁유형	해결기준		
	보증기간 이내	보증기간 경과 후	
정상적인 사용상태에서 발생한 성능 기능상의 하자 발생 시 (품질보증기간 이내)	구입 후 10일 이내에 중요한 수리를 요할 시	제품 교환 또는 환불	해당 없음
	구입 후 1개월 이내에 중요한 수리를 요할 시	제품 교환 또는 무상 수리	해당 없음
	제품 구입 시 운송과정 및 제품 설치 중 발생한 경우	제품 교환	해당 없음
	소비가자가 수리 의뢰한 제품을 사업자가 분실한 경우	제품 교환 또는 환불	정액 감가상각한 금액에 10% 가산하여 환불
	하자 발생 시	무상수리	유상수리
	수리 불가능 시	제품 교환 또는 환불	정액감가상각 후 환불
	동일 하자로 2회까지 고장 발생 시	무상수리	유상수리
	동일 하자로 3회까지 고장 발생 시	제품 교환 또는 환불	유상수리
	서로 다른 하자로 5회째 고장 발생 시	제품 교환 또는 환불	유상수리
	교환 불가능 시	구입가 환불	해당없음
	교환된 제품이 1개월 이내에 중요한 수리를 요할 시	제품 교환 또는 환불	해당없음
	수리용 부품을 보유하고 있지 않아 수리가 불가능할 시	제품 교환 또는 환불	정액 감가상각한 금액으로 환불 또는 제품 교환
수리용 부품은 있으나 수리가 불가능할 시	구입가 환불	정액 감가상각 후 환불	

유상서비스

분쟁유형	해결기준		
	보증기간 이내	보증기간 경과 후	
소비자의 고의, 과실로 인한 고장의 경우	수리가 불가능한 경우	유상수리에 해당하는 금액 징수 후 제품 교환	-
	수리가 가능한 경우	유상수리	유상수리
· 사용 설명서 및 분해하지 않고 간단한 조정 시 · 소비자의 취급 부주의 또는 잘못된 수리, 개조하여 고장 발생 시 · 제품의 이동, 이사 등으로 인한 설치 변경(설치, 재설치, 철거)에 의한 요청 시 · 천재지변 (지진, 풍수해, 낙뢰, 해일, 화재, 열해, 동파, 가스 피해)에 의해 고장 시 · 사용설명서 내에 주의사항을 지키지 않아 고장 발생 시 · 차단기/콘센트/멀티탭 불량, 전원 미삽입/접촉불량, 단수, 수도 잠김 등 사전 확인 없이 서비스 요청 시 · 설치 및 사용중 외부 충격이나 떨어뜨림 등에 의한 고장, 손상 발생 시 · 본사 제품이 아닌 타사 제품 설치 및 철거 요청 시 · 고객이 청한 제품 외 타제품 / 연결 기기 불량으로 인한 고장 시 · 본사가 아닌 다른 방법으로 자가 구매 후 제품 설치, 연결 요청 시 · 본사 서비스센터가 아닌 다른 사람이 수리하여 고장 발생 시 · 소모성 부품 보증기간 경과 및 수명이 다했거나, 미지정된 소모품이나 옵션품 사용으로 고장발생 시	유상수리	유상수리	

- 무상보증기간 내에도 유상으로 처리되어 출장 비용 및 기타 비용이 발생할 수 있습니다.
- A/S 서비스 제공에 따른 품질보증기간은 연장되지 않습니다.
- 제품 불량에 의한 반품, 교환, A/S, 환불, 품질보증 및 피해 보상 등에 관한 사항은 소비자 분쟁 해결 기준(공정거래위원회 고시)에 따라 받으실 수 있습니다.
- 본 보증서는 대한민국에서만 사용되며, 재발행하지 않으므로 잘 보관해주세요.

BLACKHOLE
THE KING



환경부 및 물기술인증원 인증



A/S 서비스 센터 1899-6898

[운영시간] 오전 9:00 ~ 오후 6:00

[점심시간] 오후 12:30 ~ 오후 1:30



블랙홀 공식 홈페이지 www.raoom.co.kr